

HOOG & NR. 4 2003 BREED



OP DE DREMPEL VAN 2004...

Namens de besturen van de VSB wens ik u voor het nieuwe jaar alle goeds toe. Vooral persoonlijk, hoop ik dat het nieuwe jaar u brengen zal wat u er van verwacht.

Zakelijk zullen we ook als branche moeten afwachten hoe het economische klimaat zich ontwikkelt. In dat verband nemen we met gemengde gevoelens afscheid van 2003.

Aan het eind van het jaar werd de branche opgeschrikt door de ramp bij de Amercentrale, waar sprake was van vooral menselijk leed, maar ook een ieder met de neus op de feiten werd gedrukt: op hoogte werken vereist de uiterste aandacht van iedereen die daarmee dagelijks te maken heeft.

Een jaar waar vele bedrijven in de branche het niet al te makkelijk hebben gehad, en een aantal bedrijven gelukkig de toekomst al weer wat positiever tegemoet ziet.

De VSB heeft ook voor 2004 weer voldoende plannen. Allereerst is de VSB jarig en wordt bekeken op welke wijze de VSB haar 25^{ste} verjaardag wil vieren. Daarnaast wordt er in het voorjaar een belangrijke mijlpaal bereikt: alle leden voldoen aan de Waarborgregeling VSB, wat onder meer inhoudt dat onze leden 'aantoonbaar' kwalitatief goed werk kunnen afleveren, bovendien op veilige wijze.

In januari zal iedere geïnteresseerde kennis kunnen nemen van onze nieuwe website: VSB-online.nl, een fraai stukje werk van onze PR-Commissie.

Vanaf januari zullen ook de leden als extra service gebruik kunnen gaan maken van de diensten van Tracer, ter voorkoming en oplossing van diefstal van kostbare machines en materialen. Ook zal in 2004 verder inhoud worden gegeven aan de samenwerking met Meeus, wat onze leden voordelen moet gaan bieden op verzekeringsgebied.

Dit is zomaar een greep uit het activiteitenprogramma: plannen genoeg.

Ik ben als voorzitter erg dankbaar dat wij ook in 2003 hebben kunnen rekenen

op de brede belangstelling voor het werk van onze leden, tijdens het symposium in februari, door de lezers van Hoog & Breed en door de vele reacties die wij dagelijks ontvangen.

Alleen verenigingsactiviteiten kunnen wij allen maar uitvoeren door de persoonlijke inzet van onze leden zelf: bij evenementen, commissiewerk en op ledenvergaderingen of anderszins. De leden van de VSB dank ik voor het genoten vertrouwen.

Op de drempel van het nieuwe jaar wens ik u allen een gelukkig 2004 en verwacht dat wij ook in 2004 op uw inzet en/of warme belangstelling mogen rekenen.

Rien Korstanje, *voorzitter VSB*



SAMENWERKING MEEUS

In de verschillende secties is al een nadere toelichting gegeven op mogelijkheden voor samenwerking met Meeus als tussenpersoon en make-laar in verzekeringen.

Op de afgelopen ledenvergadering is het voordeel van een collectieve samenwerking onderkend. Ofschoon leden niet verplicht zijn diensten af te nemen van Meeus als deskundige bemiddeling, biedt de beoogde samenwerking voordelen voor bedrijven ten aanzien van:

- tracking en tracing
- risico inventarisaties en adequate dekking voor aansprakelijkheid
- elke bedrijfsverzekering die in een nog groter verband (Conga) aantrekkelijke premies moet opleveren
- specifieke verzekeringen voor bijvoorbeeld het werken op hoogte

De ledenvergadering ging akkoord met de voorstellen dienaangaande. Het secretariaat kreeg het verzoek het e.e.a. nader met hen uit te werken. Zij komt daar in een later stadium op terug.

In dit nummer:

Op de drempel van 2004...	1
Samenwerking Meeus	1
Geanimeerde ledenvergadering	2
Communicatief druk jaar voor de boeg	3
Internetsite SBIB operationeel	3
BouwNed stimuleert invoering bedrijfscode	3
Arbeidsinspectie: Op veel werken iets niet in de haak	4
Hi-Reach neemt nieuw hoofdkantoor in gebruik	5
Actueel 35b-Cursusaanbod	5
Samenwerking Tracer	5
Nieuwjaarswens VSB met poster	6-7
Projecten	8
Productnieuws	9
Ledenlijst	11

Volgende pagina

GEANIMEERDE LEDENVERGADERING

40 leden, inclusief de ereleden Tom Stamer en Hans van Leeuwen gaven op 27 november 2003 in Scherpenzeel acte de presence op de ledenvergadering van de VSB. Voorzitter Rien Korstanje en de bestuursleden Bert van der Burght, Jan Thomassen en Ruud Stiekema (voorzitter PR Commissie) presenteerden de leden de resultaten van een half jaar werken door commissies en besturen. Enkele onderdelen daarvan volgen in deze impressie.

Waarborgregeling

Bert van der Burght ging als voorzitter van de begeleidingscommissie Waarborgregeling VSB in op de stand van zaken. Als geheugensteuntje liet hij eerst kort de fasering van de invoering van de Waarborgregeling de revue passeren. Dit jaar zijn alle leden getoetst op de criteria van Waarborgregeling. Dat geschiedde aan de hand van certificaten of door praktische toetsing van de directieverklaringen.

Van VSB-leden is inmiddels het grootste aantal getoetst. De overige bedrijven moeten nog worden getoetst. Hiervoor zijn afspraken gemaakt. Op basis van dit gegeven werd voorgesteld de toetsingsperiode te verlengen tot 1 april 2004. Op het moment dat alle leden zijn getoetst wordt een aanvang gemaakt met een grootschalige promotiecampagne van de Waarborgregeling. Met de ervaring van de laatste maanden is het van belang om in de promotiecampagne vooral in te gaan op het veilig werken op hoogte, en de betekenis daarbij van de VSB waarborgregeling.

Meerwaarde lidmaatschap

De vereniging is al enige tijd druk doende om voor het lidmaatschap een belangrijke meerwaarde te realiseren. In de vorige Hoog & Breed gingen we daar dieper op in, zie ook elders in dit nummer.

Vooralsnog handelt het hier om een samenwerking met Tracer, voor het opzetten van de zogenaamde VSB Berichtendienst voor de opsporing van ontvreemd materieel.

De VSB organiseert op 21 januari, 14.00 uur in het Carlton President Hotel in Maarssen, een interne voorlichtingsmiddag over de preventieve maatregelen, de mogelijkheden van Tracer en de wijze waarop optimaal gebruik gemaakt kan worden van de diensten van Tracer. Binnenkort zal een uitnodiging daarvoor worden uitgestuurd.

Een tweede samenwerking behelst die met Meeus voor een collectieve samenwerking ten aanzien van de verschillende verzekeringsvormen en het inrichten van een VSB Helpdesk. Voor-

al de verzekeringsproblemen die zijn ontstaan na de ramp met de Amercentrale hebben alle aandacht van de VSB. In dat kader zal onder meer via Meeus worden nagegaan in hoeverre voorlichting, samenwerking en overleg met verzekeringsmaatschappijen mogelijk is.

PR aangelegenheden

PR-Commissie voorzitter Ruud Stiekema gaf een toelichting op de PR activiteiten in het afgelopen half jaar. In 2003 werd zoals eerder gezegd een tweetal interne voorlichtingsdagen gehouden, waarvoor brede belangstelling van de leden bestond. Dit zal in 2004 worden voortgezet met de eerste bijeenkomst op 21 januari a.s.

In samenwerking met de FOSAG, FNV Bouw en de Arbeidsinspectie wordt samengewerkt aan een Praktijkdag. Ook wordt gekeken naar het organiseren van een dergelijke dag met andere (werkgevers) organisaties. Aanleiding voor dit initiatief is het verschijnen van de notitie 'Veilig werken op hoogte' die mede door toedoen van de VSB inmiddels tot beleidsregel is verheven.

Zoals al eerder is aangekondigd gaat volgend jaar onze nieuwe website 'de lucht in'. Tijdens de vergadering werd een demonstratie gegeven van de structuur en de opzet van de nieuwe site, die de nieuwe naam: VSB-online.nl heeft gekregen. Het is de bedoeling dat naast generieke en specifiek technische informatie, de bezoeker ook wordt geïnformeerd over de leden van de VSB en het aanbod van producten en diensten. Om de leden goed en uniform te presenteren worden zij dringend gevraagd mee te werken aan het aanleveren van allerlei informatie en beeldmateriaal.



Er zal worden nagegaan in hoeverre bij de technische informatieverschaffing gebruik gemaakt kan worden van informatiebladen van andere organisaties of dat er uitsluitend kan worden doorgelinkt naar sites waarop die informatie is te vinden.

Donateurs

Een geheel nieuw fenomeen binnen de VSB is de door de PR-Commissie voorgestelde mogelijkheid voor bedrijven om donateur van de VSB te kunnen worden. Het gaat dan vooral om bedrijven die op grond van hun bedrijfsactiviteiten geen lid kunnen worden van de VSB, maar wel op de een of andere manier bij onze branche zijn betrokken. Deze donateurs krijgen een aparte status en kunnen deelnemen voor een minimum periode van drie jaar, waarvoor jaarlijks een bijdrage wordt betaald aan de VSB. Het bestuur werkt dit verder uit.

25 bestaan VSB

Het volgende jaar bestaat de vereniging 25 jaar. Voorzitter Rien Korstanje memoreerde nog even de beoogde festiviteiten rond het 20-jarig jubileum. Er werd toen een bootreis voorgesteld, die wegens gebrek aan belangstelling niet doorging, evenals een feest dat men daarna wilde organiseren. De vergadering wilde deze mijlpaal niet zomaar voorbij laten gaan en gaf aan een feest te willen organiseren. Uit de ledenvergadering werd een jubileumcommissie gevormd, die in de volgende ledenvergadering met een voorstel zal komen.

Samenwerking in de keten

Aansluitend werd de ledenvergadering, waar zich een groep genodigden van bevriende organisaties aan toevoegde, onderhouden door inleidingen van de heer Wouters van het AVBB en de heer Frijters van de Stichting Arbouw. Beide heren onderstreepten het belang van samenwerking en afstemming van elkaars activiteiten. ■

COMMUNICATIEF DRUK JAAR VOOR DE BOEG

Op de laatstgehouden Algemene Ledenvergadering heeft u een beeld kunnen krijgen van de nieuwe website van de VSB. Het is de bedoeling dat die medio januari 'life' gaat. U ontvangt daarover nog bericht. T.o.v. de huidige site zal de nieuwe dynamisch zijn en anders qua informatievoorziening zijn opgebouwd.

- De VSB is vanaf januari vinden op een nieuw adres www.vsb-online.nl.
- De beschikbare informatie wordt per sectie opgedeeld.
- Door middel van een toegangscode krijgen leden online toegang tot verslagen, stukken en andere specifieke informatie.
- Alle uitgaven van Hoog & Breed alsmede alle andere informatiedragers zijn online beschikbaar.
- Alle leden hebben de gelegenheid om bedrijfsinformatie op de website te plaatsen. Met de zoekfunctie kan elke bezoeker die diensten en producten vinden die hij zoekt en komt uiteindelijk op de ledenpagina terecht. Van daaruit kan weer worden doorgelinkt naar de eigen website van het lid.

In de loop van volgend jaar zal de website, indien daar uiteraard behoefte aan

bestaat, aangevuld worden met een discussieforum en zal tevens de pagina FAQ (*Frequently Asked Questions*) worden uitgebreid.

De publiciteit rondom de Waarborgregeling zal in het tweede kwartaal 2004 van start gaan. In de komende weken zal de PR-Commissie met een plan van aanpak komen, dat na goedkeuring door het Algemeen Bestuur, aan u zal worden gecommuniceerd. Zoals altijd houden wij ons aanbevolen voor uw suggesties.

Namens de PR commissie wens ik bijzonder fijne feestdagen en een communicatief, en bouwtechnisch vooral veilig, 2004 toe.

Ruud Stiekema,
voorzitter PR-Commissie

INTERNETSITE SBIB OPERATIONEEL

Sinds half december is de website van de Stichting Beoordeling Integriteit Bouwnijverheid (SBIB) actief (www.sbib.nl). Op de site staan naast informatie over de Stichting en de gedragscode, ook een eenvoudig registratieformulier en een klachtenformulier.

De SBIB is opgericht om ondernemingen die een gedragscode hanteren te registreren conform het SBIB-model. Ondernemingen geven via het invoeren en naleven van de gedragscode aan zich verre te houden van niet-integere praktijken. Dit is een van de manieren waarop de bouw het vertrouwen in de sector wil herstellen. Komt de ingevoerde gedragscode van een onderneming overeen met de model-bedrijfscode van de SBIB, dan kan een onderneming zich snel en eenvoudig registreren. Aangemelde ondernemingen worden opgenomen in een openbaar register dat op de website staat. Wil een opdrachtgever nagaan of een bepaalde bouwonderneming een geregistreerde onderneming is, dan kan dit eenvoudig gebeuren.

Een onderdeel van de SBIB is de Commissie van Toezicht. Deze Commissie behandelt klachten over overtredingen

van de gedragscode door geregistreerde ondernemingen. Een klacht wordt in eerste instantie binnen de betreffende onderneming opgelost. Lukt dit niet, dan kan behandeld de Commissie klacht en adviseert het de stichting bindend over sancties. Deze sancties, die uiteenlopen van berisping, schorsing of verwijdering, worden openbaar gemaakt.



BouwNed STIMULEERT INVOERING BEDRIJFSCODE

BouwNed, de grootste ondernemersorganisatie in de bouw, maakt werk van een brede invoering van een bedrijfscode voor de bouw. Tijdens voorlichtingsbijeenkomsten hebben ongeveer 1.000 aannemers zich laten informeren over nut en noodzaak van de code. Tevens heeft BouwNed ten behoeve van haar leden een Handleiding Invoering en Toepassing Bedrijfscode ontwikkeld. Met behulp van dit handboek kunnen ook kleinere bouwbedrijven relatief eenvoudig met een bedrijfscode werken.

Het initiatief van BouwNed is mede ingegeven door de oprichting van de Stichting Beoordeling Integriteit Bouwnijverheid (SBIB), die op 1 januari formeel van start gaat. Bouwondernemingen die de bedrijfscode invoeren beloven zich te houden aan gedragsregels op het gebied van mededinging en integriteit. Zij kunnen zich bij de stichting laten registreren en onderwerpen zich daarmee aan controle door de Raad van Toezicht en sancties bij overtredingen.

Al in maart van dit jaar heeft het BouwNed-bestuur een bestuursverklaring uitgegeven waarin is vastgelegd dat alle 4.000 lidbedrijven zich hebben te houden aan wet- en regelgeving, integer en transparant dienen te handelen, geen schade mogen toebrengen aan het imago van de bedrijfstak en zich maatschappelijk verantwoord dienen te gedragen. Dit zijn dezelfde uitgangspunten die de bedrijfscode hanteert.

Hoewel alle lidbedrijven via de bestuursverklaring al gehouden zijn aan gedragsregels, heeft BouwNed haar lidbedrijven toch geadviseerd ook de individuele bedrijfscode in te voeren. Elke bouwondernemer kan hiermee aan zijn eigen klanten duidelijk maken dat hij een bonafide en fatsoenlijk bedrijf heeft waar integriteit en transparantie hoog in het vaandel staan. Naar verwachting zullen marktpartijen bij de selectie van een aannemer steeds vaker gaan letten op de aanwezigheid van een bedrijfscode.

Het bestuur zal worden gevraagd over deze bedrijfscode een uitspraak te doen.

ARBEIDSINSPECTIE: OP VEEL WERKEN IS ER IETS NIET IN DE HAAK

De afgelopen jaren zijn er in Nederland veel ongelukken in de bouwnijverheid gebeurd. Jaarlijks gaat het om zo'n 20.000. Elk jaar komen ongeveer 800 bouwvakkers in een ziekenhuis terecht en er vallen doorgaans 30 doden in de bouw. Dat is veel. Te veel! Een groot deel van deze ongevallen heeft betrekking op het vallen van hoogte. Dat beeld is niet alleen in Nederland zo, maar in heel Europa. Dit is de reden dat de arbeidsinspecties in Europa vlak voor en vlak na de bouwvak op tal van bouwplaatsen gezamenlijk tal van controles hebben uitgevoerd. Op donderdag 30 oktober jl. tijdens een voorlichtingsmiddag van de VSB in De Meern presenteerde Jan Boer, landelijk projectleider van de Arbeidsinspectie, als eerste aan de VSB-leden de resultaten van haar bevindingen.

De Arbeidsinspectie in Nederland heeft vooral veel werken stil gelegd en ook boetes uitgedeeld. Er zijn zelfs twaalf boetes aan werknemers gegeven, immers ook zij moeten zich aan de regels houden. Als een steiger bijvoorbeeld volgens de regels is opgebouwd en een werknemer haalt tijdens het gebruik van de steiger voor het gemak een leuning weg, dan hoort niet de werkgever, maar de werknemer gestraft te worden. Bijna 300 van de ruim 800 bezochte werken zijn door de Arbeidsinspectie in Nederland stil gelegd. Bij ongeveer 450 werken werd een waarschuwing en bij 32 werken werd een boete gegeven. In Nederland worden naar verhoudingen meer werken stil gelegd en er wordt minder gewaarschuwd. In Spanje en Italië zijn vrij veel boetes uitgedeeld. Ten aanzien van de risico-inventarisaties hebben de Arbeidsinspecties de zaken ook bekeken. In Finland blijkt dat het best te zijn geregeld. In Portugal scoort men het slechtst. Nederland is wat dat betreft een middenmoter. Bij het ene land wordt ook meer aandacht besteed aan arbo-veilige hulpmiddelen zoals ladders of steigers, dan in het andere land. Spanje kijkt er amper naar. In de meeste gevallen is het hier niet in orde. In Denemarken gaat de meeste aandacht uit naar klimmaterieel. Nederland zit daartussenin. De resultaten wijzen uit dat het in de Zuid-Europese landen minder goed geregeld is dan in bijvoorbeeld Zweden of Finland.

Ook heeft men in alle landen gekeken naar administratieve zaken zoals de aanwezigheid van een arbo-coördinator, het V&G-plan, de kennisgeving van werken aan de Arbeidsinspectie en het veiligheids- en gezondheidsdossier. Wat opvalt, is dat in Italië heel veel gedaan wordt aan coördinatie. Daar is men heel actief mee bezig. Ook het V&G-plan, de kennisgeving en het V&G-dossier hebben ze op papier goed voor elkaar. De landen welke duidelijk slecht scoren zijn Portugal en IJsland.

Ook de Grieken scoren matig, met name in de zin van kennisgeving. Ze doen daar niets aan. In Nederland is de score redelijk. Alleen de V&G-dossiers van bouwwerken zijn in Nederland nog niet voldoende op orde.



De resultaten van de inspectierondes zijn Jan Boer tegengevallen. "We hebben vooral gelet op het valgevaar en het werken op hoogte en op veel werken is er iets niet in de haak. Bij de meeste werken zijn de leuning niet goed aangebracht. Ook aan vloeren op hoogte mankeert veel. Steigers zijn verkeerd opgebouwd en ladders vertonen gebreken." Het is voor mij onbegrijpelijk dat er zoveel ernstige overtredingen zijn geconstateerd, geeft Boer aan. "De situaties die wij in de Nederlandse bouw nu aantreffen had ik niet verwacht. Bij sommige werken zijn meerdere overtredingen vastgesteld. Doorgaans is er op elk werk wel iets aan de hand."

In Europa zijn in juni maar liefst 16.000 bouwlocaties bezocht. Daarvan zijn ongeveer 1.500 werken stil gelegd en er zijn zo'n 12.000 boetes uitgereikt. Er zijn bijna 200 processen verbaal opgesteld en er zijn heel veel waarschuwingen gegeven. Een resultaat van twee weken bouwwerken beoordelen op veilig werken op hoogte. De Europese Arbeidsinspecties hebben afgesproken de controle op werken op hoogte, volgend jaar te herhalen.

Wat ook duidelijk uit de beschouwingen van de Arbeidsinspectie naar voren

kwam is dat het vergelijken van de resultaten van de inspecties in Europa niet goed mogelijk is. Immers blijkt de beoordeling van situaties erg afhankelijk te zijn van de interpretatie van de betreffende inspectie. Zo wordt in Nederland eerder een werk stilgelegd of worden boetes verstrekt dan in andere landen, waar bijvoorbeeld dan wordt volstaan met een waarschuwing.

Als het gaat om veiligheid van de werknemer kan handhaving echter niet streng genoeg zijn.

Overtredingen in procenten

Leuningen	22%
Vloeren	20%
Steigers	16%
Ladders	4%
Netten/gordels/lijnen	4%
Arbeidsmiddelen	1%
Diversen	33%
Totaal	100%

Europese resultaten n.a.v. twee weken controle door de Arbeidsinspectie - juni 2003

(deze cijfers zijn indicatief)

Bezochte bouwlocaties	16.000
Stilleggingen	1.500
Boetes	12.000
Processen verbaal	200
Mondelinge waarschuwingen	8.700
Schriftelijke waarschuwingen	23.500



HI-REACH NEEMT NIEUW HOOFDKANTOOR IN GEBRUIK

In oktober namen de werknemers van Hi-Reach in Nunspeet voor het eerst hun nieuwe werkplek in gebruik. De maanden daaraan voorafgaand is er op dezelfde locatie van het oude pand een splinternieuw onderkomen gebouwd. Vanuit het nieuwe hoofdkantoor coördineert Hi-Reach de activiteiten van de filialen in Amsterdam, Rotterdam, Eindhoven, Elsloo (Limburg) en Nunspeet.

Hi-Reach houdt zich bezig met de verhuur en montage van klimmaterialen zoals aluminium steigers, hangbruggen en hoogwerkers.

"De vorige huisvesting was in feite een noodoplossing vanwege gebrek aan ruimte bij onze toenmalige moeder Altrex. Na verhuizing van Altrex naar Zwolle en de gerealiseerde verzelfstandiging, besloten we in maart te investeren in de toekomst en een deels nieuw, groter en functioneel pand te betrekken met een efficiënte indeling en een uitstraling die past bij het bedrijf. Eind september was de realisatie een feit", geeft directeur Dick Buitendijk als toelichting.

Ook beschikt Hi-Reach inmiddels over een andere eigendomsstructuur die het mogelijk maakt om op eigen kracht en inzicht door te groeien.

Hi-Reach voegt waarde toe aan haar verhuuraanbod door een eerlijk en betrouwbaar projectadvies; een servicegerichte houding en een nuchtere, professionele werkwijze conform het motto: afspraak is afspraak.

Met de nieuwe bedrijfslogan 'Hoog Rendement' wordt aangegeven wat klanten kunnen verwachten op het gebied van advies, verhuur en montage van veilige werkplekken op hoogte.

Hi-Reach heeft groot vertrouwen in de toekomst ondanks de nu tegenvallende conjuncturele ontwikkelingen, die ook de bouwsector raken. Buitendijk: "Juist nu is het de tijd om je basis te verstevigen

en pro-actief de markt te benaderen om straks te kunnen oogsten. De afgelopen jaren is door de inzet van alle medewerkers en zorgvuldig financieel beleid een gezonde basis gelegd voor een nog beter en klantgerichter Hi-Reach".

De adres- en contactgegevens van Hi-Reach in Nunspeet zijn niet veranderd. Het kantoor is gerealiseerd op dezelfde locatie aan de Industrieweg in Nunspeet. ■



ACTUEEL 35B-CURSUSAANBOD VOOR BOUWPLAATSMEDEWERKERS

Het Scholingsfonds voor het Bouwbedrijf publiceert tweemaal per jaar de cd-rom *Catalogus Opleidingen CAO voor het Bouwbedrijf*. De geactualiseerde catalogus versie 3.1 - januari 2004 wordt gratis verspreid onder ruim 15.000 Bouw-CAO werkgevers en is vanaf de tweede week van januari ook te raadplegen op de website van het Scholingsfonds. Werkgevers kunnen hun werknemers digitaal aanmelden voor een 35b-Cursus via de cd-rom of website.

In de catalogus staan ruim 1.500 35b-Cursussen van 111 door het Scholingsfonds erkende opleidingsinstituten. Thema's in de catalogus zijn: vaktechniek, arbo, veiligheid en gezondheid, kwaliteitszorg en milieu, communicatie en samenwerking, organisatie, planning en automatisering.

Op alle 35b-Cursussen gepubliceerd in de catalogus is de vergoedingsregeling van het Scholingsfonds van toepassing. Deze regeling houdt in dat werkgevers een vaste bijdrage in de verlet-, reis- en cursuskosten ontvangen, voor elke cursusdag die is gevolgd door hun Bouw-CAO werknemers. Alleen opleidingsinstituten die zijn erkend door het Scholingsfonds, kunnen cursussen aanbieden in de catalogus.

Informatie?

Informatie over de vergoedingsregeling en erkenningsregeling van het Scholingsfonds kunt u vinden op

www.scholingsfonds.nl. De Helpdesk Scholingsfonds is op werkdagen van 8.00-17.00 uur bereikbaar op telefoonnummer (020) 583 22 12. ■



SAMENWERKING TRACER

Op initiatief van de Commissie Hoogwerkers en naar aanleiding van verzoeken van leden, heeft het bestuur contact gehad met het bedrijf Tracer. Dit gespecialiseerde bureau heeft een voorstel gedaan aan de VSB om een VSB Berichtendienst te gaan inrichten. Leden worden periodiek ingelicht over malafide praktijken, malafide bedrijven en personen. Leden kunnen via Tracer opsporing laten verrichten naar ontvreemd materieel.

Teneinde de leden te informeren over preventieve maatregelen, de mogelijkheden van Tracer en de wijze waarop optimaal gebruik gemaakt kan worden van de diensten van Tracer, wordt op 21 januari, 14.00 uur, een interne voorlichtingsmiddag (*uitsluitend voor leden*) gehouden in het Carlton President Hotel in Maarssen.

**CARLTON HOTEL
COLLECTION**

NIEUWJAARSWENS VSB MET POSTER

Dat de branche in 2003 zowel hoogtepunten als dieptepunten kende behoeft nauwelijks toelichting. Triest dieptepunt was uiteraard het tragische ongeluk in de Amercentrale. Daarover is inmiddels uitvoerig geschreven en is een ieder in afwachting van de resultaten van het onderzoek.

Hoogtepunt het afgelopen jaar was onder meer de Bouwbeurs 2003. De leden van de VSB bouwden aan grote constructies op het buitenterrein van deze Internationale Beurs in Utrecht. Het symposium 'Veilig werken op hoogte', trok veel deelnemers en richtte alle ogen op het brede vakgebied van de leden van de VSB.

Ook de eerste nationale steigerbouwwedstrijden werd door de media breed uitgemeten. In de strijd om de VSB Steigerbouw Award en de gouden hamer, stond vooral veilig bouwen centraal.

De acht teams, van vier vakkundige steigerbouwers, stalen de gehele dag de show. Onder toezicht van een uit negen deskundigen bestaande jury werden de werkzaamheden en de werkstukken beoordeeld.

Omdat de Sectie Steigerbedrijven met extra financiële sponsoring via de Conga-projecten de mogelijkheid heeft om het vakgebied prominent onder de aandacht te brengen, is er een speciale poster ontwikkeld. Deze kalender is aan alle leden en relaties toegezonden als nieuwjaarsgroet van de VSB.

Zoals u weet bestaat de VSB uit bedrijven die dagelijks bezig zijn met het creëren van een veilige tijdelijke werkplek op hoogte. Is het nu met Stalen steigers, hoogwerkers, hefsteigers, ladders, trappen, schaarliften, hangbruginstallaties, rolsteigers, systeemsteigers of met ondersteuning voor betonbekistingen en betonbekistingen. In alle gevallen betreft het Kwaliteit op hoogte dat de leden hoog in hun vaandel hebben staan.

Mocht u nog niet in het bezit zijn van de poster kunt u contact opnemen met het secretariaat en uw interesse kenbaar maken. Wij kunnen u een exemplaar toezenden, zolang de voorraad strekt. OP=OP.

2004
www.vsb-online.nl

VERENIGING VAN STEIGERBEDRIJVEN
HOOGWERKERS EN BETONBEKISTINGEN



PROJECTEN:

GROOTSCHALIG HOOGWERKERPROJECT

SGB Holland werd dit najaar betrokken bij een groot project in Muiden. Daar moest haar klant Reklaspits de gehele gevelsigning realiseren van het totaal verbouwde winkelcentrum op het Maxis terrein aan de A1. De belettering van dit megaproject waarin 22 formules zoals Blokker, C1000, Lidl en Megapool zijn samengebracht, is in slechts twee weken uitgevoerd. De signing van deze winkels is met behulp van folie aangebracht op de transparante gevelschermen. Tevens heeft Reklaspits de 22 meter hoge reclamezuil voorzien van signing en lichtreclames. Om deze werkzaamheden veilig op hoogte te kunnen uitvoeren, werden tien kniktelescoophoogwerkers van SGB Holland ingehuurd. ■



SGB BOUWT MEE AAN VRIJHAVEN VOOR MUZIEK

In april 2001 startte BAM NBM Bouw met de bouw het Muziekgebouw/BIMhuis op de kop van de Oostelijke Handelskade in Amsterdam. Het project wordt volgend voorjaar afgerond.

In de bouwcabine van BAM NBM hangt een artist-impression van het nieuwe Muziekgebouw aan de wand te pronken. Volgens de hoofduitvoerder van BAM NBM een architectonisch hoogstandje. "De Deense architect komt tweemaal in de maand hier naartoe. Hij is zeer kritisch en volgt de bouw op de voet. Zoals je het op de foto ziet, zo zal het in werkelijkheid exact worden. Dat kun je niet van alle bouwprojecten zeggen." Het

totale complex omvat drie elementen: aan de IJ-zijde komt het betonnen Muziekgebouw (de IJsbreker). Het BIMhuis, een kleinere muziekzaal, is een soort zwevende doos met een staalconstructie als basis, terwijl het kantoorgebouw uit prefab is opgetrokken. "De combinatie van veilig op hoogte werken, het monteren van bekistingen op schoren en het inhijzen van trappen was geen makkelijke klus. In nauwe samenwerking

met de werkvoorbereider van SGB Holland, leverde SGB een aanzet voor de steiger voor het schone betonwerk. Er volgde een doordacht draaiboek met een duidelijke offerte voor het deelproject IJsbreker. Voor ons als klant, was alles vanaf het begin zeer inzichtelijk."

Total Access

Al gauw volgden andere deelprojecten, waarbij SGB alle ondersteuning leverde. Zo is 3.600m² Gass en 5.200m² Cuplok geplaatst. Verder werd bij de wanden aan de ene zijde gebruik gemaakt van een wandondersteuningssteiger en aan de andere zijde een 'vlechtsteiger', bedoelt om de wandbekisting te sluiten. SGB zag bij dit project duidelijk de mogelijkheden voor het total access concept. Naast de steigers en ondersteuning worden nu ook hanginstallaties, goederenliften en hoogwerkers gebruikt. Binnenkort plaatst SGB ook twee dubbelmast hefsteigers.

Blauwdruk

Over een aantal maanden wordt het roosterplafond onder het variabele akoestische glazen dak van de IJsbreker gemonteerd. Dan plaatst SGB Holland 30.000m² Cuplok-steigers, tot twee meter onder het dak. De klant is zeer tevreden over het verloop tot nu toe. "Het draaiboek van SGB Holland wordt keurig opgevolgd. We hebben geen verrassingen ontmoet. Ik denk dat deze werkwijze een blauwdruk moet zijn voor andere projecten." ■



TERUG NAAR DE SCHOOLBANKEN IN GOES

SGB Holland is sinds dit najaar betrokken bij de uitbreiding van het ROC te Goes. Het project omvat een rond en twee rechthoekige gebouwen met een totale lengte van 185m². De Walcherse Bouw Unie/Heijmans haalde SGB erbij voor het steigerwerk.



SGB gebruikt hier 6.000m² steiger materiaal. Metselsteigers voor de gevels van de rechthoekige gebouwen en het unieke Cuplok aluminium H-frame steigersysteem voor het ronde gebouw. Dit systeem is dit jaar op de markt gebracht

en heeft vele voordelen, waarbij veilig monteren van de steiger vanachter een leuning wel de meest spraakmakende is. Maar ook de snelle montage- en demontagetijden, evenals het feit dat het systeem door het gebruik van alumi-

nium ook nog eens erg vooruitloopt op ergonomische eisen in de toekomst met aanscherpingen in bijvoorbeeld het A-blad Steigerbouw.

Eind oktober startte SGB met het steigerwerk, half december is het project volgens planning afgerond. Voor het afleveren van materialen op hoogte, beschikt SGB over een Manitou verreiker.

Modder

Ondanks het zachte en relatief droge weer, is de grond toch bijzonder drassig. SGB werkt hier net onder de zeespiegel en dan is de grond altijd modderig. Daar komt bij dat de drainageaansluiting op het riool laat tot stand kwam. In het begin gaf dat problemen met de grond; veel te zacht en niet aangestampt. Zeker bij het Cuplok H-frame is het belangrijk dat de grond gelijk is, je kunt namelijk niet verspringen met je schakels. Het probleem is verholpen door de steiger op te krikken. Verder verloopt het project zonder complicaties. Het zijn drie eenduidige gebouwen zonder vreemde hoekjes of uitstulpingen. Het metselwerk is dan ook eenvoudig en men laat de steigers netjes intact. Hoewel SGB ze continu blijft keuren. ■

PRODUCTNIEUWS:

INNOVATIEF KANTPLANKSYSTEEM

Een kantplank met losse ERREM-koppeling zit al lang in het assortiment van SGB Holland. Het is alleen geen systeemoplossing. Het geheel nieuwe gepatenteerde universele kantplanksysteem brengt hier verandering in. Dit voor alle vloertypen bestemde systeem, bestaat uit losse houders met losse planken.

Er bestaan twee versies kantplankhouders: voor doorbouw en voor de hoek. Uit montagetesten is gebleken dat het kantplanksysteem dankzij zijn eenvoudige montage 30% sneller monteert en demonteert, dan het conventionele systeem met ERREM-koppelingen. Verder ziet de steiger er heel strak uit, omdat er geen uitstekende kantplanken meer in voorkomen. De kantplank is in principe in iedere stand te monteren.

Opwaai-einde

Een belangrijke toegevoegde waarde is dat door dit kantplanksysteem de werkvloer niet meer kan 'opwaaien'. Vele nu gebruikte systemen kennen niet het fenomeen opwaai-beveiliging van de

vloerdelen. Daarmee is dit systeem revolutionair te noemen. Vooral in de industrie - waar vaak torensteigers worden toegepast - is dit een belangrijk voordeel.

SGB Holland heeft met deze vinding de afwerking van de vloer geperfectioneerd. Het kantplanksysteem vormt, samen met het SGB veiligheidshek, een perfecte afwerking van elke steigervloer.

SGB Holland verkoopt deze oplossingen aan geïnteresseerde bedrijven en levert ze zo nodig op maat voor uw systeem tegen aantrekkelijke prijzen. Voor aanpassing dienen alleen de lengtematen op de betreffende systeemmaat te worden gebracht. ■



INSTANT LEVERT EERSTE MASTBOOM HOOGWERKER MB-26 VAN UPRIGHT UIT

Een distributiebedrijf had voor onderhoudswerkzaamheden een veilige en verantwoorde oplossing nodig. Instant uit Apeldoorn leverde met de Upright MB-26 hoogwerker een soepele en compacte oplossing.

Het zijdelingsbereik met de Jib-arm voorziet in een zeker werkbereik voor lastige plaatsen, die op die manier dan toch bereikbaar worden. Het moet tegenwoordig mogelijk zijn om ook op de moeilijkste plekken te kunnen werken.

Deze Compacte MB-26 hoogwerker is slechts 0,99 mtr. breed en heeft een werkhoogte tot 10 mtr. met op 8 mtr. hoogte een zijdelingsbereik van ± 3 mtr.

Het kleine broertje van deze hoogwerker, de Upright MB-20, is slechts 0,81 mtr. breed, heeft een werkhoogte tot 8 mtr., met op 6 mtr. hoogte een zijdelingsbereik van $\pm 2,6$ mtr.

Voor meer informatie over meerdere modellen hoogwerkers www.instant-holland.nl

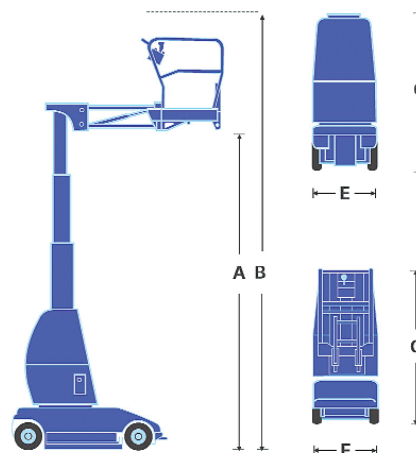
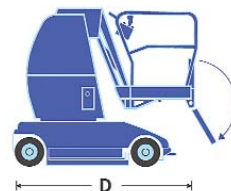

NIEUW: VEILIG MET 1000 KG BELASTING EN 8 M2 WERKRUIMTE TOT 21 METER HOOGTE

Vanaf januari 2004 introduceert SGB Holland als vooralsnog enige leverancier een unieke geweldenaar op de Nederlandse verhuurmarkt. De Tadano Superdeck AC 210 is een zelfrijdende telescoophoogwerker op rupsonderstel met niet alleen een ongeëvenaard groot werkbordes van 4,20 mtr. lang, 1,94 mtr. breed en een leuninghoogte van 1,12 mtr., maar ook een toelaatbare belasting van 1.000 kg op het bordes. De werkhoogte bedraagt maximaal ca 21 mtr. (vloerhoogte 19,0 mtr.), het zijdelings werkbereik is afhankelijk van de werkbelasting en bedraagt maximaal 11,5 mtr. gemeten vanuit het hart van de onderwagen.

De toepassingsmogelijkheden worden nog vergroot doordat het bordes excentrisch op de telescoopmast is bevestigd en 360 graden continu roteerbaar is (net als vanzelfsprekend de bovenwagen t.o.v. het chassis van de hoogwerker). Bovendien is de machine standaard uitgerust met een besturingssysteem dat schokvrij zowel exact horizontaal als exact verticaal bewegen ten opzichte van het te bewerken oppervlak kan regelen. Dit is onder andere van belang bij laswerkzaamheden.

SGB Holland denkt aan toepassingen binnen industriële en scheepsbouw of offshore locaties. Maar ook bij (de)montage van gevelbeplating, lichtreclame, geluidsschermen en wellicht

zelfs steigers, biedt het ongeëvenaarde grote en hoogbelastbare bordes grote voordelen. In tegenstelling tot de voor lange bordessen soms ook wel ingezette verreikers, werkt deze echte hoogwerker zonder afstempeling, wat een groot tijdvoordeel bij verplaatsing oplevert. Vooralsnog beschikt SGB Holland over één exemplaar in haar vloot, dus tijdig reserveren wordt aanbevolen.

Voor meer informatie kunt u terecht bij de vestigingen van SGB Holland, of op de website www.sgbholland.nl.



VSB LEDEN- LIJST

De VSB heeft een zorgvuldig selectie-systeem voor het lidmaatschap met als uitgangspunt de statuten van de vereniging en de Waarborgregeling VSB. Alle leden onderschrijven aantoonbaar de kwaliteitsnormen volgens ISO en alle geldende eisen op het gebied van veiligheid. Waar van toepassing wordt voldaan aan de eisen volgens de VCA.

A.B.S. Steigerbouw B.V.
Leeuwarden
+31 (058) 288 20 04

Aerial Work Platforms B.V.
Alphen a/d Rijn
+31 (0172) 49 65 02
www.awp.nl

Algebra Technische Handelond. B.V.
Vlaardingen
+31 (010) 435 50 22
www.algebrabv.nl

Allift Nederland B.V.
Heesch
+31 (0412) 47 47 19
www.allift.nl

Altrex B.V.
ZWOLLE
+31 (038) 455 77 00
www.altrex.nl

Alu Steiger Verhuur Diemen (ASVD) B.V.
Diemen
+31 (020) 690 33 50
info@asvdbv.nl

Apeldoornse Ladderfabriek B.V.
Apeldoorn
+31 (055) 521 92 24
www.ladderfabriek.nl

G. Bollen Bouwmachineverhuur B.V.
Mierlo
+31 (0492) 66 36 66
www.bollen-verhuur.nl

C.G.M. Steigerbouw B.V.
Herkenbosch
+31 (0475) 53 46 60

Cleton Maintenance B.V.
Klazienaveen
+31 (0591) 39 06 90
www.cleton.com

Custers Hydraulica B.V.
Venray
+31 (0478) 55 30 00
www.custers.nl

Degraform Bekistingen en Steigers B.V.
Raamsdonksveer
+31 (0162) 51 21 52
www.degraform.nl

Dirks Klimmaterialen B.V.
Helmond
+31 (0492) 53 81 24
www.dirks-ladders.nl

Doka Nederland B.V.
Oss
+31 (0412) 65 30 30
www.doka.com

Dokter Montage Bouw B.V.
Amsterdam
+31 (020) 493 93 33
www.doktersteigers.nl

Doornbos Verhuur B.V.
Rotterdam
+31 (010) 437 47 66
www.doornbos.nl

Drentse Stalen Steigers B.V.
Hoogeveen
+31 (0528) 27 54 00
www.drentse-stalen-steigers.nl

Dutch Steigers B.V.
Amsterdam
+31 (020) 630 41 00
www.dutchsteigers.nl

Gjaltema Aluminium Steigers en Hoogwerkers B.V.
Groningen
+31 (050) 571 13 70
www.gjaltema-gmb.nl

Groninger Montage Bedrijf B.V.
Groningen
+31 (050) 571 13 70
www.gjaltema-gmb.nl

Gunco B.V.
Son
+31 (0499) 47 71 01
www.gunco.nl

H&B De Rijke Steigerbouw BV
Heteren
+31 (026) 474 37 37
www.hbderijke.nl

Havico B.V.
Zevenbergen
+32 (16) 44 20 08
www.havico.be

Hek Nederland B.V.
Waalwijk
+31 (0416) 67 44 50
www.hek.com

Hi-Reach B.V.
Nunspeet
+31 (0341) 27 44 27
www.hi-reach.nl

B.V. Bouwmechanisatie C. de Hon & Zn.
Leeuwarden
+31 (058) 255 55 88
www.de-hon.nl

Hunnebeck GmbH
Klundert
0168 - 38 74 40
www.hunnebeck.nl

Instant Holland
Apeldoorn
+31 (055) 360 26 02
www.instant-holland.nl

Interveko Breda B.V.
Breda
+31 (076) 587 12 50
www.interveko.nl

Jaston Steigerbouw
Zwolle
+31 (038) 460 30 40
www.jaston.nl

Layher B.V.
Raamsdonksveer
+31 (0162) 58 68 00
www.layher.nl

Limburgs Steigerbouwbedrijf B.V.
Geleen
+31 (046) 474 24 10

Van der Linden RENTall B.V.
Rosmalen
+31 (073) 521 96 66

Matemco Hulpconstructies B.V.
Ede GLD
+31 (0318) 69 61 33
www.matemco.nl

Meva Bekistingssystemen B.V.
Gouda
+31 (0182) 57 07 70
www.meva.nl

Miver Bekistingstechniek B.V.
Heeze
+31 (040) 224 11 22
www.miver.nl

Mobuco Steigers B.V.
Vlaardingen
+31 (010) 445 21 00
www.mobuco.nl

Nivo Steigerwerken B.V.
Moerdijk
+31 (0168) 41 92 92

NOE-Bekistingstechniek B.V.
Arkel
+31 (0183) 56 98 50
www.noe.nl

Peinemann Hoogwerksystemen B.V.
Hoogvliet Rotterdam
+31 (010) 295 50 00
www.peinemann.nl

PERI b.v.
Schijndel
+31 (073) 547 91 00
www.peri.nl

Rojo Steigerbouw B.V.
Delft
+31 (015) 251 24 24
delft@rojosteigerbouw.nl

Safe B.V. / Safe Montage B.V.
Aarle Rixtel
+31 (0492) 38 66 38
www.safe-bekisting.nl

Scafom International
Budel
+31 (0495) 49 72 04
www.scafom.com

Skyworks B.V.
Berkel en Rodenrijs
+31 (010) 514 00 50
www.skyworks.nl

Steigerbouwbedrijf Son Nederland B.V.
Schijndel
+31 (073) 549 80 00
www.sonsteigerbouw.nl

Spreeuwenberg Hoogwerk Systemen B.V.
Zwartewaal
+31 (0181) 66 73 00
www.spreeuwenberg.nl

R&M Spreeuwenberg Steigerbouw B.V.
Zwartewaal
+31 (0181) 66 73 00
www.spreeuwenberg.nl

SGB Holland B.V.
Arkel
+31 (0183) 56 96 96
www.sgbholland.nl

De Steigerspecialist
Breda
+31 (076) 565 64 66
www.steigerspecialist.nl

Van Thiel United B.V.
Beek en Donk
+31 (0492) 46 90 60
www.thiel.nl

Travhydro Nederland B.V.
Rotterdam
+31 (010) 419 11 00
www.travhydro.com

Wienese/Alsafe Products B.V.
Werkendam
+31 (075) 640 87 50
www.wienese.nl

COLOFON:

VSB, Vereniging van steiger-, hoogwerk- en betonbekistingbedrijven

Secretariaat:

Boerhaavelaan 40
Postbus 190, 2700 AD Zoetermeer
Tel. : (079) 353 12 66
Fax : (079) 353 13 65
E-mail: vsb@fme.nl
Ing. P.J.H.M. Hecker
mevr. A. Heerekop

Eindredactie & Productie:

Presstige Public Relations
Dorpsstraat 143
3751 EP bunschoten
Tel. : (033) 245 00 70
Fax : (033) 299 65 43
E-mail: info@presstige.nl
Frank D.P.M. Lether

Redactie:

P.J.H.M. Hecker
B. Jansen, Miver Bekistingstechniek
Mevr. J.M. Nijmeijer-Bosch, Altrex
M.C.R. Radder, Matemco Hulpconstructies
N. van Ruitenburch, Mobuco Steigers
H.R.M. Stiekema, Skyworks
C.A. Suijkerbuijk, Layher

Opmaak & lay out:

Koen Hoffmann / Studio Presstige

VSB HOOFDACTIVITEITEN

De VSB is actief met:

- de nationale en Europese regelgeving;
- arbeidsvoorwaarden;
- arbeidsomstandigheden;
- het ontwikkelen en bijstellen van opleidings-, her- en bijscholingstrajecten;
- deelname in relevante overlegstructuren;
- belangenbehartiging van de leden en
- een waarborgregeling
- opstellen van richtlijnen
- promotie veiligheid in de bouw

VSB LEDEN

De VSB heeft een zorgvuldig selectiesysteem voor het lidmaatschap met als uitgangspunt de statuten van de vereniging en de Waarborgregeling VSB. Alle leden onderschrijven aantoonbaar de kwaliteitsnormen volgens ISO en alle geldende eisen op het gebied van veiligheid. Waar van toepassing wordt voldaan aan de eisen volgens de VCA.